

## Drehteller - Stretchanlage WP2-SL



### Typ: WP2-SL mit motorischem Vorrecksystem

- Halbautomatischer Stretchwickler
- Wickelprogrammvorwahl
- automatischer Wickelablauf
- PreStretch System (250% Vorreckung)
- QuickLoad System zum schnellen Folie einlegen
- Stopp für Deckblattauftrag/Regenprogramm
- Sanftan und -auslauf des Drehtellers
- Drehteller-Geschwindigkeit regelbar
- Folienschlitten-Geschwindigkeit regelbar
- Anzahl Fuß- und Kopfwicklungen einstellbar
- Fotozelle zur Höhenabfrage der Palette
- CE-Siegel

### Zubehör für WP2 Maschinen:

- Fotozelle für schwarze Güter
- Auffahrrampe Standard
- Auffahrrampe für Elektrohubwagen verstärkt

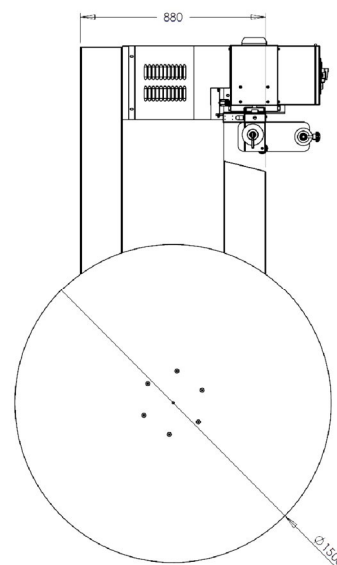
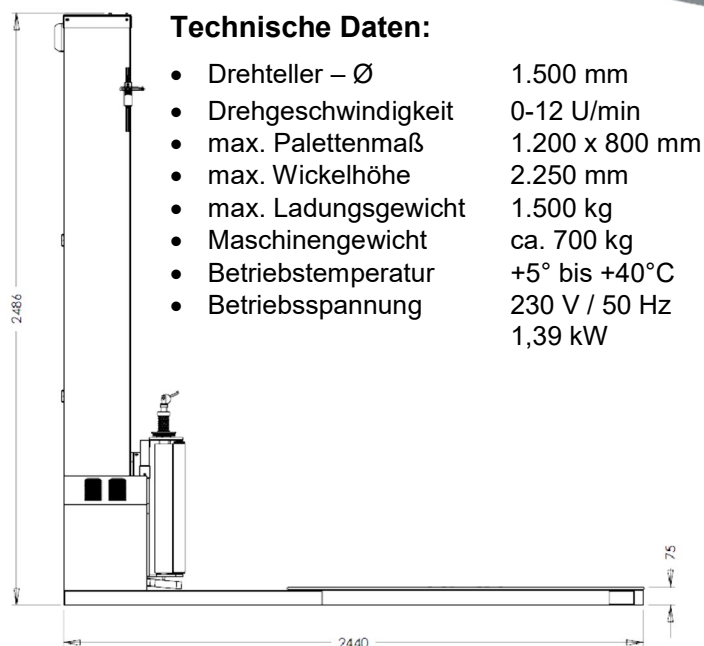

**Christensen GmbH**  
Industriepark Bomig  
Fritz-Kotz-Straße 11  
D – 51655 Wiehl  
Telefon: +49 2261 7949-0  
Telefax: Verkauf +49 2261 7949-33  
Telefax: Einkauf +49 2261 7949-55

**Christensen GmbH & Co. KG**  
Gransee Verpackungen  
Am Gewerbepark 20  
D – 16775 Gransee  
Telefon: +49 3306 79960  
Telefax: +49 3306 799620

**Web:** www.cv-gmbh.com  
**E-Mail:** info@cv-gmbh.com  
Postfach 1106

L.-Nr.  
Stand: :03/11/2017 UHA