

Kartonverschluß - Maschine MK42

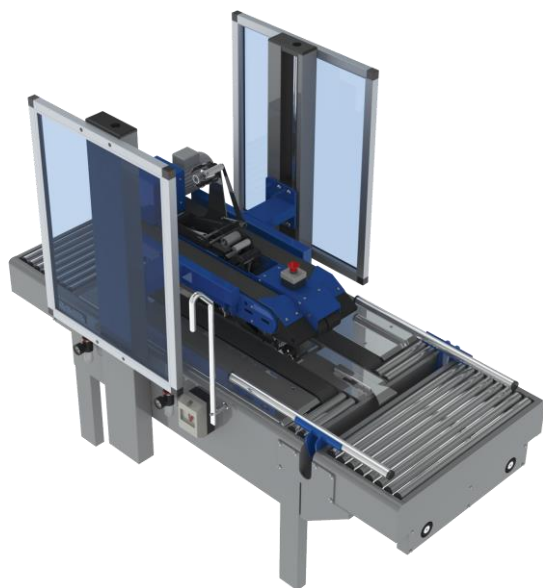

Typ: MK42

- Kartonverschluß unten und oben
- Transportbänder unten und oben
- Automatische Einstellung auf Kartonhöhe
- Automatische Zentrierung des Kartons
- Geeignet für schwere Kartons
- Einfache Bedienung
- Geeignet für PP und PVC Packbänder
- CE Ausführung

Technische Daten:

- Arbeitshöhe 500 - 700 mm einstellbar
- Maschinengewicht ca. 360 kg
- Transportgeschwindigkeit 20 m / min
- Anschluss 230 V / 50 Hz / 0,6 KW
- Druckluft 4 - 6 bar
- Umgebungstemperatur + 5 bis + 45 ° C
- Schutz IP 54

Zubehör:

- Feste Rollenbahn (B / L) 500 x 1.000 mm
- Rollen für Maschinenfüße
- Verschluß-Aggregat für 75 mm Packbänder
- Flexible Scherenrollenbahn / Kunststoff
- Flexible Scherenrollenbahn / Metall

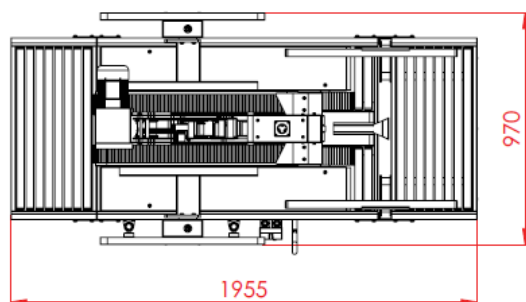
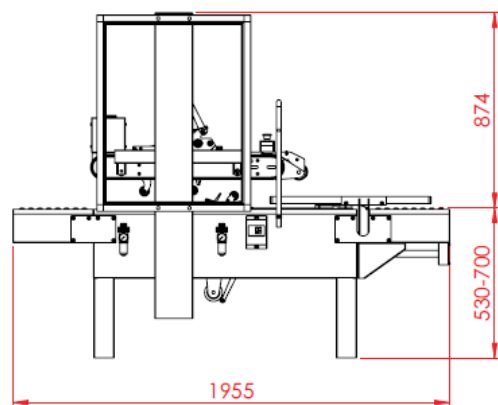

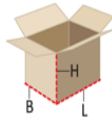
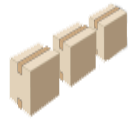
| Kartonabmessungen MK42 | | | |
|------------------------|-------------|--------|---|
| | Min. | Max. | |
| Länge | 150 mm | ∞ |  |
| Breite | 200 mm | 630 mm | |
| Höhe | 140 mm | 620 mm | |
| Packbänder | | | |
| Qualität | PP oder PVC | |  |
| Länge | max. 990 m | | |
| Breite | 50 mm | | |
| Kern Ø | 76 mm | | |

Christensen GmbH
 Industriepark Bomig
 Fritz-Kotz-Straße 11
 D – 51655 Wiehl
 Telefon: +49 2261 7949-0
 Telefax: Verkauf +49 2261 7949-33
 Telefax: Einkauf +49 2261 7949-55

Christensen GmbH & Co. KG
 Gransee Verpackungen
 Am Gewerbepark 20
 D – 16775 Gransee
 Telefon: +49 3306 79960
 Telefax: +49 3306 799620

Web: www.cv-gmbh.com
E-Mail: info@cv-gmbh.com
 Postfach 1106

L.-Nr.
 Stand: :02/05/2019 UHA