

## Kartonverschluß - Maschine MK31



### Typ: MK31

- Kartonverschluß oben und unten
- Manuelle Anpassung an Kartongröße
- Transportbänder oben und unten
- Leichte Bedienung
- Leichtes Wechseln der Klebebandrollen
- Verstellbare Arbeitshöhe
- Packbandbreite 50 mm



### Technische Daten:

- Transportgeschwindigkeit 20 m/min
- Betriebstemperatur +5° bis 45°C
- Anschluß 230V / 50 Hz / 0,4 kW / IP54

### Zubehör:

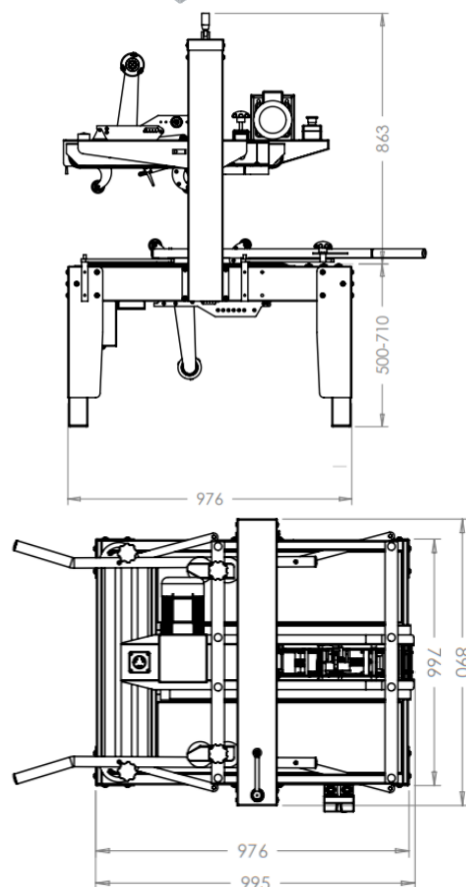
- Rollen für Maschinenfüße
- Verschluss Aggregat für 75 mm Packband



Kartonabmessungen MK31			
	Min.	Max.	
Länge	150 mm	∞	
Breite	150 mm	600 mm	
Höhe	120 mm	450 mm	
Packbänder			
Qualität	PP oder PVC		
Länge	max. 990 m		
Breite	50 mm (75 mm optional)		
Kern Ø	76 mm		

**Christensen GmbH**  
 Industriepark Bomig  
 Fritz-Kotz-Straße 11  
 D – 51655 Wiehl  
 Telefon: +49 2261 7949-0  
 Telefax: Verkauf +49 2261 7949-33  
 Telefax: Einkauf +49 2261 7949-55

**Christensen GmbH & Co. KG**  
 Gransee Verpackungen  
 Am Gewerbepark 20  
 D – 16775 Gransee  
 Telefon: +49 3306 79960  
 Telefax: +49 3306 799620

**Web:** www.cv-gmbh.com  
**E-Mail:** info@cv-gmbh.com  
 Postfach 1106

L.-Nr.  
 Stand: :02/05/2019 UHA